

Техническая характеристика

Производительность по загрузке	до 20 т/ч.
Исходный продукт	до 5 мм.
Граница разделения	0,09...0,5 мм.
Расход воздуха	до 22000 м ³ /ч.

Технические требования

1. Клей 88НП ТУ38-105540-85.
2. Размеры для справок.
3. *Сверлить по дет. поз.11.
4. **Сверлить по крышке поз.13.
5. ***Размер Н определить в процессе испытаний и прибить вставку поз.8.
6. Вместо жалюзей поз.11 может быть установлена заглушка поз.24.
7. Покрытие - эмаль ПФ-115 дежевая ГОСТ 6465-76 IV. 4/1 УХЛ1.

КС.200.01.00.000 СБ				Лист	Масса	Масштаб
Классификатор				4981	1:15	
Сборочный чертеж						
Исполн.	Провер.	Инженер	Мастер	Дата	Масштаб	Лист

КАТЕГОРИИ И КЛАССЫ Точность изготовления: А, В, С, Д, Е, Ж, З, И, К, Л, М, Н, О, П, Р, С, Т, У, Ф, Ц, Ч, Ш, Щ, Э, Ю, Я. Поверхности: 1 - черновая, 2 - чистовая, 3 - шлифованная, 4 - полированная, 5 - лакированная, 6 - хромированная, 7 - анодированная, 8 - порошковая окраска, 9 - эмаль, 10 - краска, 11 - покрытие, 12 - покрытие, 13 - покрытие, 14 - покрытие, 15 - покрытие, 16 - покрытие, 17 - покрытие, 18 - покрытие, 19 - покрытие, 20 - покрытие, 21 - покрытие, 22 - покрытие, 23 - покрытие, 24 - покрытие, 25 - покрытие, 26 - покрытие, 27 - покрытие, 28 - покрытие, 29 - покрытие, 30 - покрытие, 31 - покрытие, 32 - покрытие, 33 - покрытие, 34 - покрытие, 35 - покрытие, 36 - покрытие, 37 - покрытие, 38 - покрытие, 39 - покрытие, 40 - покрытие, 41 - покрытие, 42 - покрытие, 43 - покрытие, 44 - покрытие, 45 - покрытие, 46 - покрытие, 47 - покрытие, 48 - покрытие, 49 - покрытие, 50 - покрытие, 51 - покрытие, 52 - покрытие, 53 - покрытие, 54 - покрытие, 55 - покрытие, 56 - покрытие, 57 - покрытие, 58 - покрытие, 59 - покрытие, 60 - покрытие, 61 - покрытие, 62 - покрытие, 63 - покрытие, 64 - покрытие, 65 - покрытие, 66 - покрытие, 67 - покрытие, 68 - покрытие, 69 - покрытие, 70 - покрытие, 71 - покрытие, 72 - покрытие, 73 - покрытие, 74 - покрытие, 75 - покрытие, 76 - покрытие, 77 - покрытие, 78 - покрытие, 79 - покрытие, 80 - покрытие, 81 - покрытие, 82 - покрытие, 83 - покрытие, 84 - покрытие, 85 - покрытие, 86 - покрытие, 87 - покрытие, 88 - покрытие, 89 - покрытие, 90 - покрытие, 91 - покрытие, 92 - покрытие, 93 - покрытие, 94 - покрытие, 95 - покрытие, 96 - покрытие, 97 - покрытие, 98 - покрытие, 99 - покрытие, 100 - покрытие.

A-A(1:10)(1)

ГОСТ 14771-76-ИТ-6-20/50

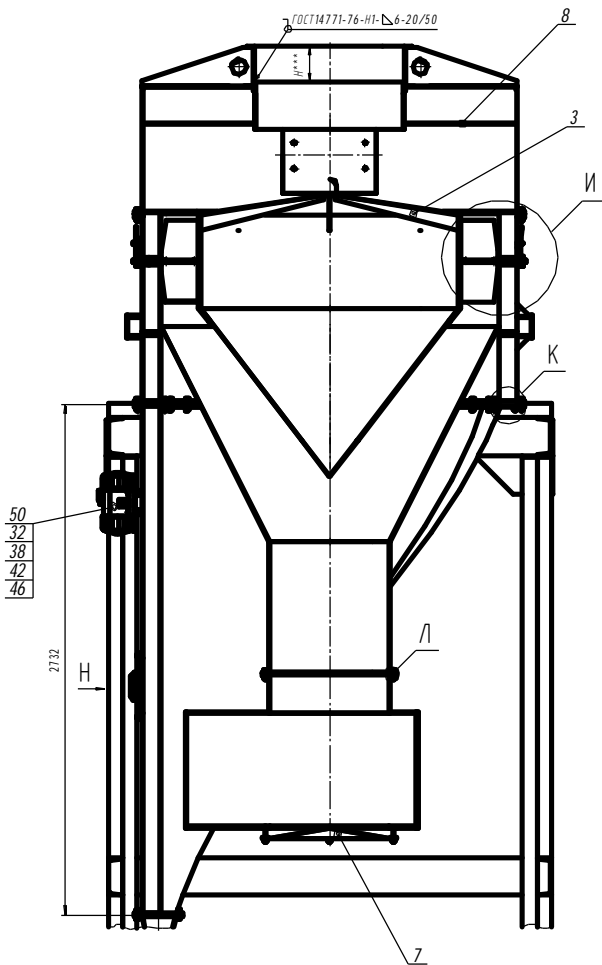

И(1:5)

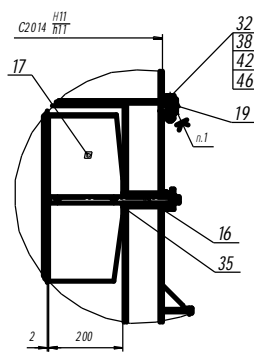

Ж-Ж(1:2)(1)

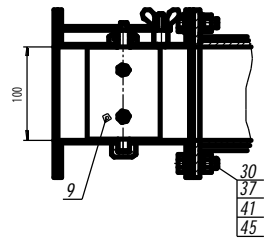

Л(1:1)

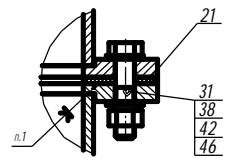

К(1:2)

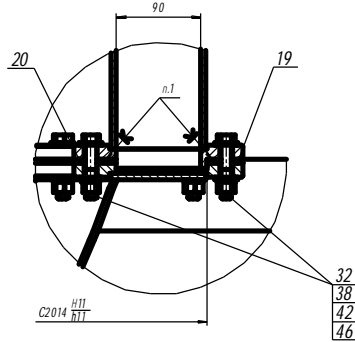

Н(1:5)

